



Bauanleitung Handsappi

3. Lehrjahr





Handsappi

Materialliste



Forstliches Ausbildungszentrum Mattenhof – Mattenhofweg 14 – 77723 Gengenbach

- Rohr EN 10305-1 nahtlos, 34 x 3,0 mm, 40 mm lang
- Flachstahl S235JR 30 x 5,0 mm, 130 mm lang

Rohr auf ca. 24 mm Innendurchmesser zusammendrücken und mit dem Flachstahl verschweißen (Oberseite bündig).

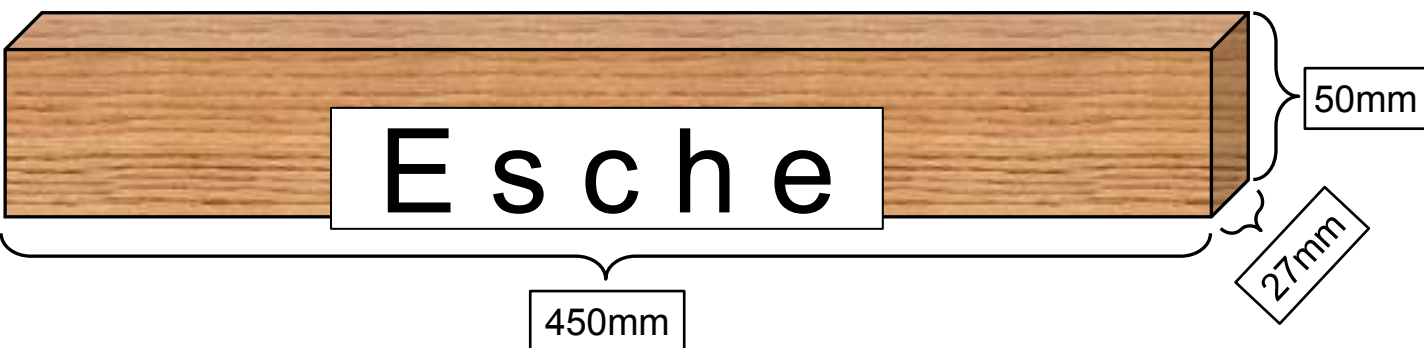
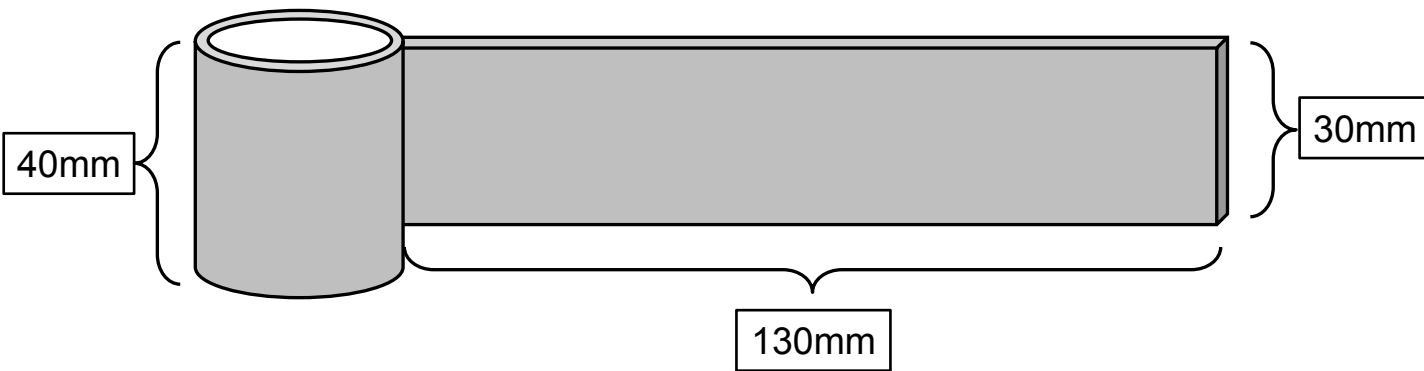



Handsappi

Bauanleitung



1. Grundform mit Schablone auf dem Rohling aufzeichnen, Einspannstück belassen
2. Bis zur Markierung einsägen und Grundform ausarbeiten

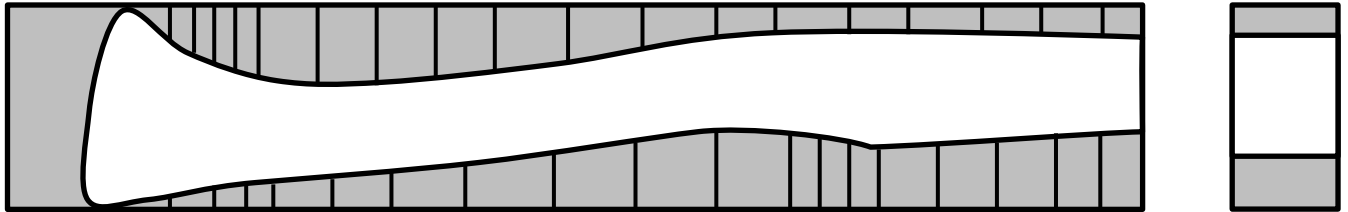

3. Um die Kanten gleichmäßig zu brechen, empfiehlt sich das Anzeichnen einer Linie (ca. 5 mm)

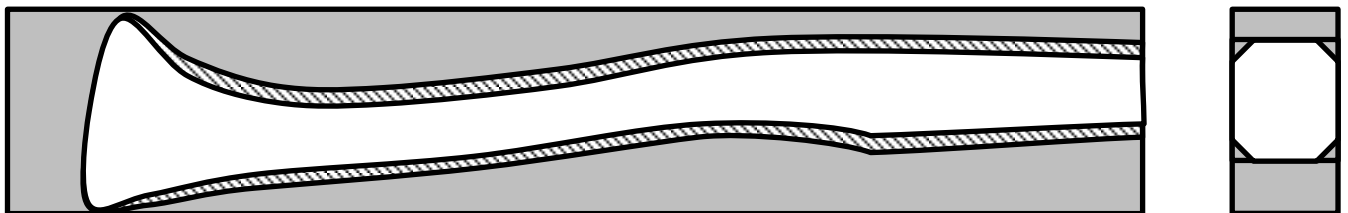

4. Abrunden der Kanten
5. Oberfläche mit Schmirgelpapier glätten
6. Kammstück ca. 3 cm für den Befestigungskeil einsägen

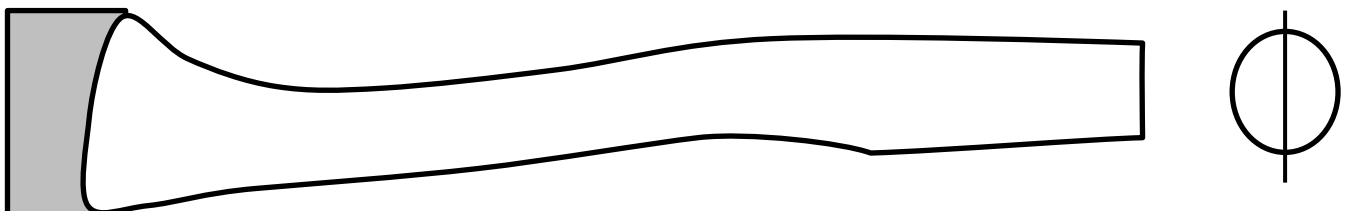



Handsappi

Bauanleitung



7. Grundform mit Schablone auf dem Rohling aufzeichnen
8. Rohling anfeilen und mit der Eisensäge die Grundform aussägen

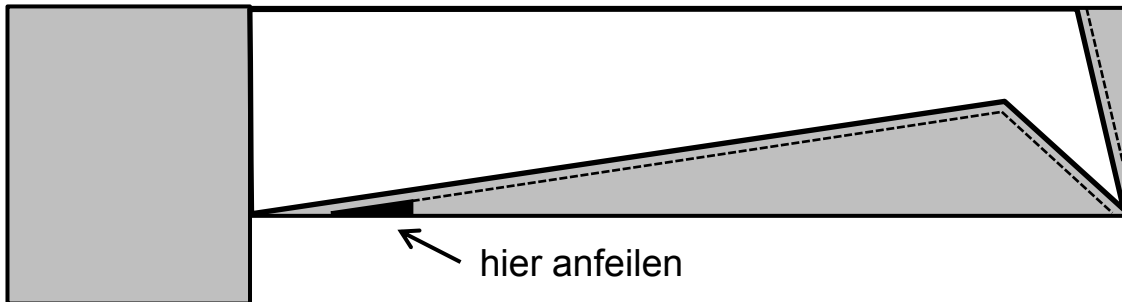

9. Auf das Maß feilen und alles entgraten

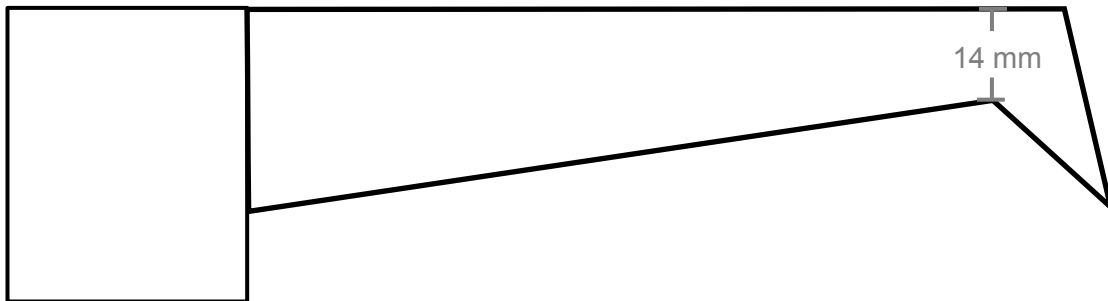

10. Stiel einsetzen, ca. 2 mm Überstand lassen und verkeilen
11. Schutzstück des Stieles absägen und verschleifen

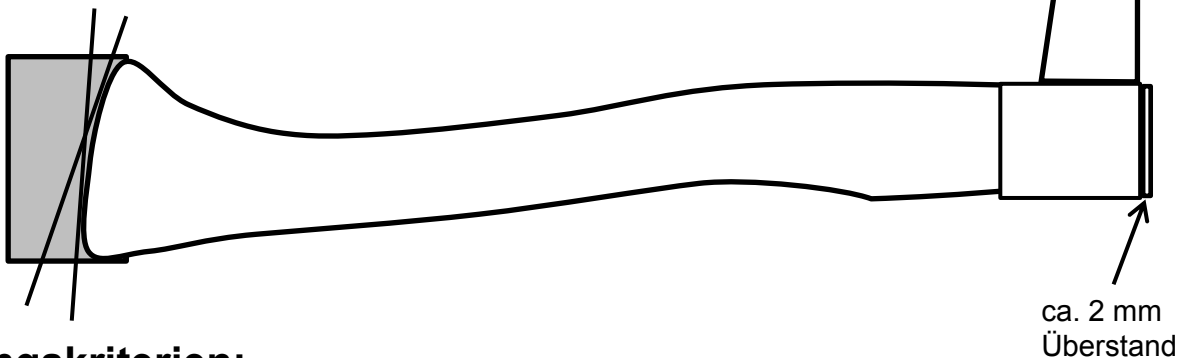

Bewertungskriterien:

- Formschluss nach dem Einstielen
- Stiel geschliffen
- Metall entgratet
- Formeinhaltung nach den Schablonen
- Maßgenauigkeit